

+++ Bedienungsanleitung +++ instruction manual +++

S210

Drahtbindemaschine
Double Wire Binding Machine



www.sprintis.de

 **SPRINTIS**



Drahtbindemaschine

Bitte vor Gebrauch lesen

Wir freuen uns, dass Sie sich für die S210 Drahtbindemaschine entschieden haben. Mit dieser Maschine können Sie ganz einfach Ihre Unterlagen und Dokumente binden.

Bitte lesen Sie diese Bedienungsanleitung sorgfältig vor der Benutzung.

Bitte bewahren Sie diese Bedienungsanleitung sorgfältig als Nachschlagewerk und zur Fehlerbehebung auf.

Inhaltsverzeichnis

Inhalt	3
Eigenschaften	3
Warnhinweise	3
Aufbau	4
Spezifikationen	4
Bedienung	5-6

Inhalt

Die Drahtbindemaschine S210 besteht aus der Maschine, 1 langem Hebel, 1 kurzem Hebel, 2 Schrauben und 1 Bedienungsanleitung.

Eigenschaften

1. Die Maschine ist aus Metall gefertigt, stabil und sehr langlebig.
2. Einfaches und geräuscharmes stanzen.
3. 23 einzeln deaktivierbare Stanzstempel
4. Einfaches Binden Ihrer Dokumenten, wie z. B. Kalender, Notizbücher, Alben, Broschüren, uvm.

Warnhinweise



1. Die Maschine ist aus Metall gefertigt und wiegt ca. 17 kg. Gehen Sie vorsichtig damit um.
2. Bitte stellen Sie die Maschine auf eine **sichere und stabile Arbeitsfläche**.
3. **Entfernen Sie alle Metallteile aus einem Dokument** (z. B. Heftklammern). Um die Stanzstempel nicht zu beschädigen, stanzen Sie niemals Metall.
4. **Stecken Sie niemals Ihre Finger in den Bindemechanismus** während Sie die Drahtbindung zusammen pressen.
5. Bewahren Sie die Anleitung immer in der Nähe der Maschine auf.
6. Kontaktieren Sie im Falle einer Reparatur einen **Fachhändler in Ihrer Nähe**. Versuchen Sie nicht die Maschine selbst zu reparieren.
7. **Schützen Sie die Maschine vor Feuchtigkeit.**

➤ Aufbau

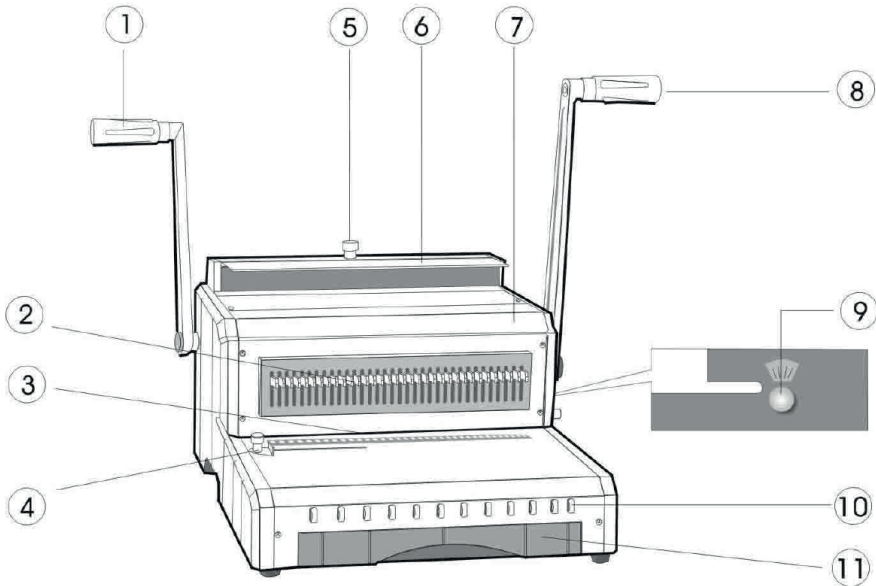

- | | |
|--------------------------------------|------------------------------------|
| 1 Presshebel | 7 Bindeeinheit |
| 2 Deaktivierbare Stanzstempel | 8 Stanzhebel |
| 3 Stanzöffnung | 9 Drehknopf für Randabstand |
| 4 Papieranschlag | 10 Fixiervorrichtung |
| 5 Schieberegler | 11 Fach für Stanzabfälle |
| 6 Pressvorrichtung | |

➤ Spezifikationen

Max. Stanzstärke (70 - 80 g/m ²)	25 Blatt
Max. Bindekapazität	280 Blatt (Drahtdurchmesser 1 1/4" / 32 mm)
Max. Stanzlöcher	23 Löcher (23 Löcher bei einem DIN A4 Blatt)
Lochgröße / Lochabstand (2:1)	5 x 5 mm / 12,7 mm
Randbreite	2 mm / 4 mm / 6 mm / 8 mm
Stanzstempel	23
Abmessungen	51 x 63,5 x 50 cm
Nettogewicht	18,5 kg

Vor dem Stanzen

1. Bereiten Sie die Dokumente vor.
2. Wählen Sie eine Randbreite (s. Grafik 1).
3. Stellen Sie den Einstellknopf für die Randbreite an der rechten Seite der Maschine auf das gewünschte Maß ein (2 mm / 4 mm / 6 mm / 8 mm).
4. Stellen Sie den Papieranschlag auf das entsprechende Papierformat ein (s. Grafik 2).
5. Wollen Sie andere Papierformate stanzen, so können Sie einzelne Stanzstempel, herausnehmen. Überprüfen Sie, dass der letzte Stanzstempel nicht das Dokument beschädigt (s. Grafik 3).
6. Führen Sie eine Probestanzung mit einem Testpapier durch, um die Randbreite und die Stanzlöcher zu überprüfen, bevor Sie das richtige Dokument stanzen.

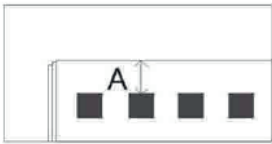

Grafik 1

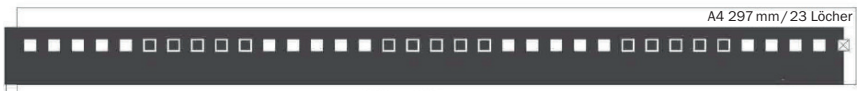

Grafik 2

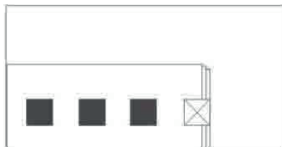

Grafik 3

Stanzen

1. Legen Sie das fertige Dokument flach in die Maschine ein, anschließend richten Sie es gegen den Papieranschlag aus und schieben es horizontal in den Stanzschlitz. In der folgenden Tabelle sind die max. Stanztärken aufgeführt:

Dokumentenart	Papier 80 g	PET Deckblatt 0,12 mm	Karton < 2,5 mm
Max. Blattanzahl	25	8	1

2. Während Sie das Dokument festhalten, drücken Sie den Stanzhebel langsam nach unten.
3. Bringen Sie den Hebel wieder in die Ausgangsposition. Entnehmen Sie das gelochte Dokument und behalten Sie die Sortierung bei.

Binden

- Um Ihr Dokument richtig zu binden, achten Sie darauf den Drahtbinderücken in der richtigen Größe zu verwenden. Beachten Sie hierzu folgende Tabelle:

Durchmesser	16 mm 5/8"	19 mm 3/4"	22 mm 7/8"	25,4 mm 1"	32 mm 1 1/4"
Blattanzahl 70-80 g/m ²	130	150	190	210	280

- Drücken und öffnen Sie die Bindeeinheit, positionieren Sie den ausgewählten Draht horizontal in der Bindeöffnung (s. Grafik 4 und 5).
- Befüllen Sie die Drahtbindung vorsichtig mit den gelochten Dokumenten (s. Grafik 6).
- Legen Sie den Draht mit den Unterlagen in die Bindeöffnung. Achten Sie darauf, dass die Öffnung der Drahtbindung an der Magnetwand anliegt (s. Grafik 7).
- Stellen Sie mit dem Schieberegler den richtigen Durchmesser Ihres gewählten Drahtbinderückens ein. Beachten Sie, dass der Durchmesser größer wird, je weiter links sich der Knopf befindet (s. Grafik 8).
- Ziehen Sie den Bindehebel nach unten und schließen Sie die Drahtbindung richtig, dieser Vorgang kann 2-3 mal wiederholt werden, um das Dokument perfekt zu binden.
- Nun können Sie das fertig gebundene Dokument herausnehmen.

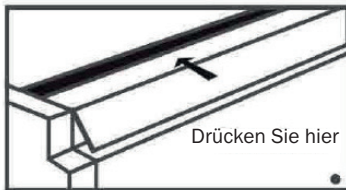

Grafik 4

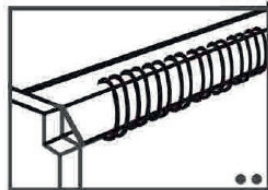

Grafik 5

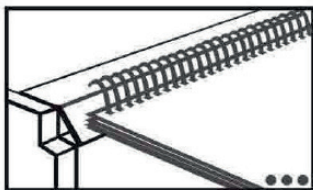

Grafik 6



Grafik 7

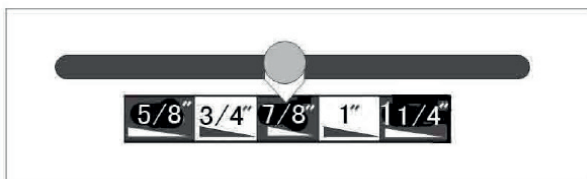

Grafik 8



Double Wire Binding Machine

▶ Please read before use

Thanks for purchasing S210. We are confident that our S210 will be a good assistance for your document presentation.

Please read this instruction carefully before operating to get the most out of your wire binding for many years of trouble-free service.

Save the instructions for further reference.

▶ Index

Check	7
Features	7
Cautions	7
Structure	8
Specification	8
Operation	9-10

▶ Check

The S210 consists of the main machine, 1 long handle, 1 short handle, 2 screws and 1 instruction manual.

▶ Features

1. All metal made mechanism, rock-firm and durable machine.
2. Easy to punching without noise.
3. 23 pins released easily.
4. Make it easy to professionally bind important documents, such as calendars, reports, notebooks, albums and booklets etc.

▶ Cautions



1. This unit made by metal structure, net weight up to 17 kg, do not rough handle it.
2. This unit is manual use, please place it on a **secure and stable work area**.
3. **Remove all material parts from the documents** (Paper, PVC, PET), never punch a metal material in order to protect the pins.
4. **Do not insert your fingers into the wire-close slot** while pressing the wires in case of any damage.
5. Keep the operating instruction with the unit at all time.
6. Come to your **local distributor for service after-sale**, do not try to repair the unit by yourself.
7. **Keep the unit away from dampness.**

Structure

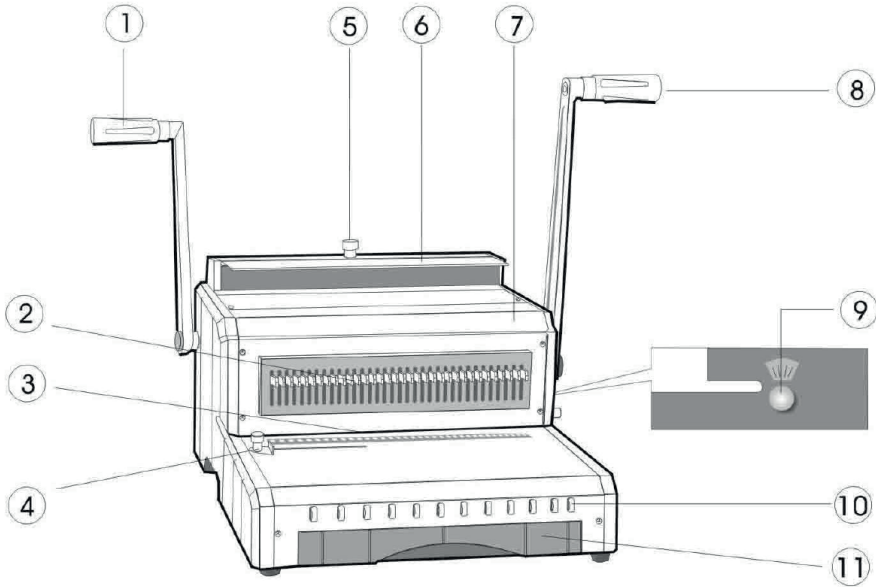

- | | |
|--------------------------------------|---------------------------------------|
| 1 Pressing wire handle | 7 Wire grip board |
| 2 Disengaged pins | 8 Punching handle |
| 3 Punching slot | 9 Margin depth adjustment knob |
| 4 Paper stop guide | 10 Hook |
| 5 Wire - close control knob | 11 Waster paper tray |
| 6 Wire - close pressing board | |

Specification

Max. sheets per punch (70 - 80 g)	25 sheets
Max. binding capacity	280 sheets (diameter of wire 1 1/4" / 32 mm)
Max. punching holes	23 holes (23 holes A4 sheets)
Punching hole size / distance between holes (2:1)	5 x 5 mm / 12.7 mm
Margin width	2 mm / 4 mm / 6 mm / 8 mm
Disengaging pins	23 push-pull pins
Machine dimension	51 x 63.5 x 50 cm
Net weight	18.5 kg

Before punching

1. Get the documents ready in order.
2. Decide the desired margin size (see chart 1).
3. Adjust the margin depth adjustment knob on right side of machine to the desired margin size (2 mm / 4 mm / 6 mm / 8 mm).
4. Set the paper stop guide to the appropriate paper size (see chart 2).
5. If you are punching the other size paper, please pull out the disengaged pins marked with the corresponding size. Make sure the last pin will not damage the documents (see chart 3).
6. Use a testing paper to check the holes and margin right or not before formal punching.

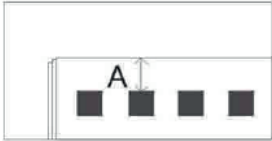

Chart 1

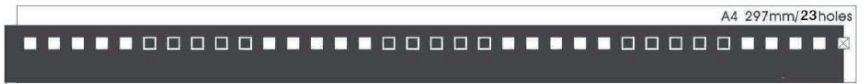

Chart 2

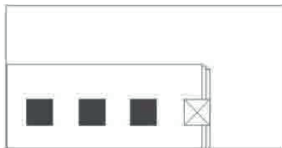

Chart 3

Punching

1. Place the ready document flat on base of machine aligning it against the paper stop guide and sliding it horizontally into the punching slot.

Follow up the below chart to set the max. punch sheets:

Document type	Paper 80 g	PET Cover 0.12 mm	Cardboard < 2.5 mm
Max. punching sheets	25	8	1

2. While holding the documents into place, slowly pull the punching handle down towards the document.
3. Push handle upwards back to its initial position and remove the punched document out and keep the documents in order.

Binding

1. To bind the documents correctly, be sure to choose the correct size wire, please check the below chart to do so:

Diameter	16 mm 5/8"	19 mm 3/4"	22 mm 7/8"	25.4 mm 1"	32 mm 1 1/4"
Sheets 70-80 g	130	150	190	210	280

2. Press and open the wire grip board, locate the selected wire into the grip slot horizontally, then release the wire grip board to press the wire with the opening mouth on top properly (see chart 4 and 5).
3. Insert the punched front covers, documents, back covers into the wire mouth carefully (see chart 6).
4. Place the wire with documents into the grip slot horizontally (under the wire grip board), make sure the mouth of the wire stick to the magnetic wall (see chart 7).
5. Adjust the wire-close control knob to the right position as per the range of the wire size, note that the diameter will be larger if the knob closer to the left within the range (see chart 8).
6. Pull down the press wire handle and close the wire ring properly, such action can be repeated two or three times to bind out the perfect document.
7. Remove the bound documents from the grip slot and finish the binding.

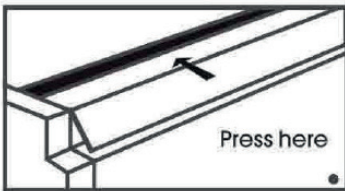

Chart 4

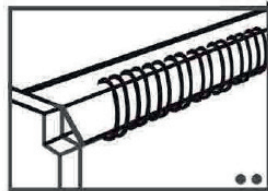

Chart 5

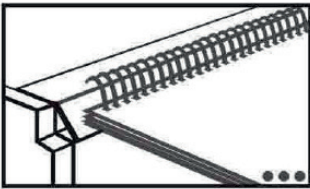

Chart 6

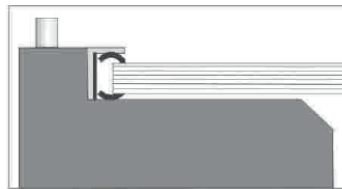

Chart 7

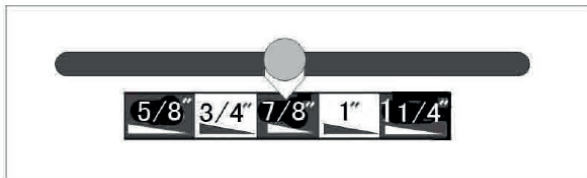
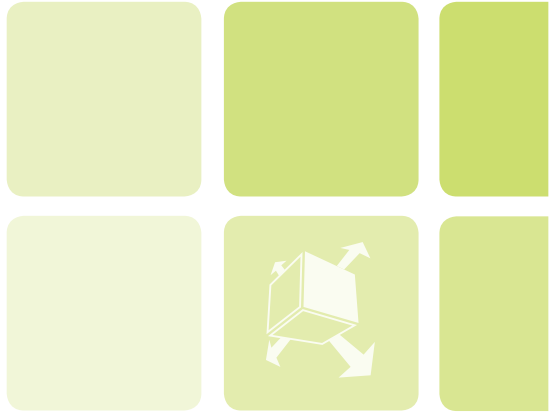

Chart 8



SPRINTIS Schenk GmbH & Co. KG

Ludwig-Weis-Straße 11

D-97082 Würzburg

Telefon +49 (0) 931 / 40 41 6-222

Telefax +49 (0) 931 / 40 41 6-100

E-Mail info@sprintis.de / info@sprintis.eu

Onlineshop www.sprintis.de / www.sprintis.eu